



## SENSOR SWITCH

Item.#	RBS07 Series	Description	TILT SWITCH	Version	V96.0
Page	1 of 4		Date	Sep. 30, 2007	

### ● 應用

1. 全周 45° 傾倒偵測:  
Xbox 360、除濕器、家用設備傾倒自動斷電系統
2. 上下翻轉偵測

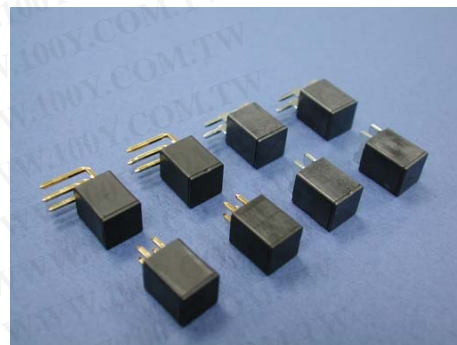

### ● 特性

1. 體積小，不佔空間。
2. 外殼採用高絕緣性塑膠材料，可避免外殼導電及生鏽。
3. 端子及銅珠之表面鍍金，可增加其產品壽命。
4. 所有塑膠材料均使用高耐溫之工程塑膠，且為符合 UL94V-0 等級之防火性材料。
5. 適合應用在 IC 之觸發訊號。
6. 可完全替代水銀開關，符合環保需求。

### ● 專利

1. 台灣專利第 184124 號
2. 美國專利第 US 6,518,523 B1 號
3. 中國專利第 ZL 01 2 34708.6 號

勝特力材料 886-3-5753170  
 勝特力电子(上海) 86-21-54151736  
 勝特力电子(深圳) 86-755-83298787  
[Http://www.100y.com.tw](http://www.100y.com.tw)

### ● 尺寸 / 運用 / 電路板佈線圖 (單位: mm, 公差: ±0.25mm)

RBS 07 03 10	Tilt Angle $\theta = 45 \pm 15^\circ$	P.C.B. Layout (DIP) / Top View

## SENSOR SWITCH

Item.#	RBS07 Series	Description	TILT SWITCH	Version	V96.0
Page	2 of 4		Date	Sep. 30, 2007	

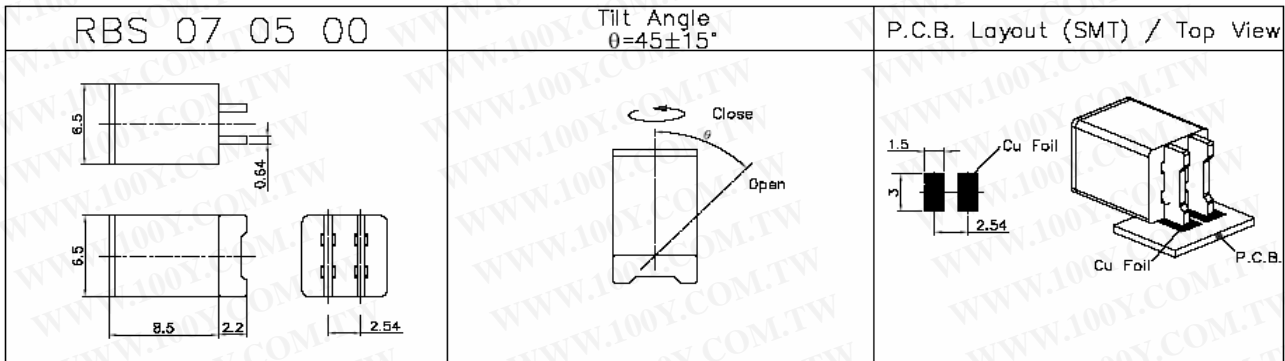
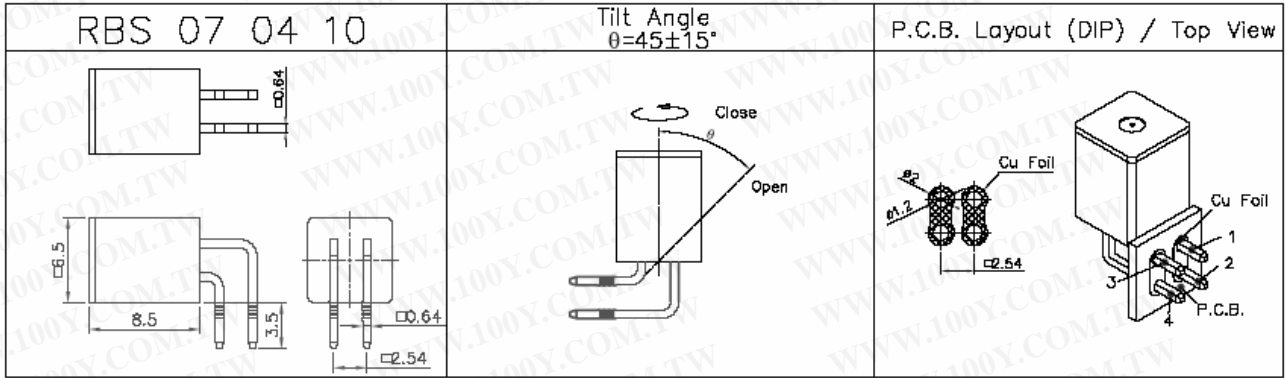

勝特力材料 886-3-5753170  
 勝特力电子(上海) 86-21-54151736  
 勝特力电子(深圳) 86-755-83298787  
[Http://www.100y.com.tw](http://www.100y.com.tw)

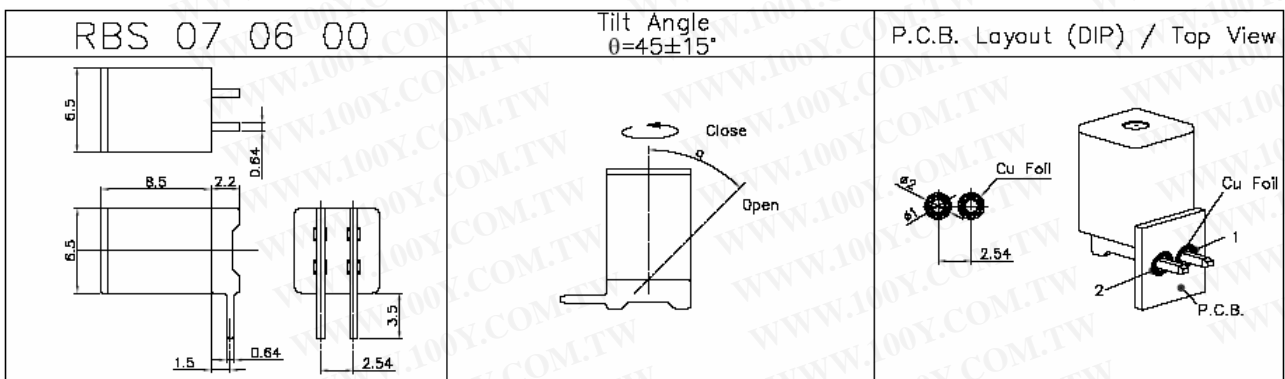
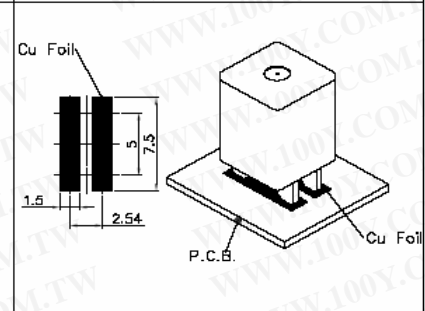



## SENSOR SWITCH

Item.#	RBS07 Series	Description	TILT SWITCH	Version	V96.0
Page	3 of 4		Date	Sep. 30, 2007	

### ● 電性特性

1.	接點容量	25mA, 24VDC
2.	接觸電阻	初期值: 5Ω(最大值). 壽命試驗值: 10Ω(最大值).
3.	角度差	參考圖例
4.	接點型式	常關接點
5.	絕緣電阻	1000MΩ(最小值), 100 VDC
6.	介電強度	500 VDC(最小值), 1 分鐘
7.	電容量	5pF (最大值)

### ● 機械特性

1.	溫度範圍	工作中: -25°C to +85°C 儲存: -40°C to +85°C
2.	端子拉力	500 gf, 1 分鐘
3.	操作壽命	100,000 週期
4.	操作導通率	最低 90% 以上
5.	濕度	95% RH 40° C, 96 小時
6.	焊接性	錫爐溫度 230±5°C 試驗時間 5±0.5 秒, 錫覆蓋面積達 95%
7.	熱流焊錫 (For RBS070500/RBS070600)	熱流區 260±5°C, 20 秒(最大值)

### ● 材料 BOM

1.	本體	PA+玻纖, UL 94-0 LCP+玻纖, UL 94V-0
2.	上蓋	PA+玻纖, UL 94-0 LCP+玻纖, UL 94V-0
3.	端子	銅合金, 鍍鎳
4.	銅珠	銅合金, 鍍鎳

勝特力材料 886-3-5753170  
 勝特力电子(上海) 86-21-54151736  
 勝特力电子(深圳) 86-755-83298787  
[Http://www.100y.com.tw](http://www.100y.com.tw)



## SENSOR SWITCH

Item.#	RBS07 Series	Description	TILT SWITCH	Version	V96.0
Page	4 of 4		Date	Sep. 30, 2007	

### ● 包裝

	料號	包裝	數量	總數	尺寸
	RBS0703	PE 袋	500 pcs	500 pcs	12.7 x 17.8 cm
1.	RBS0704	內箱	8 PE 袋	4,000 pcs	36 x 20 x 9 cm
	RBS0706	外箱	3 內箱	12,000 pcs	36 x 28 x 23 cm
		捲	750 pcs	750 pcs	30 x 30 cm
2.	RBS0705	內箱	2 捲	1,500 pcs	36 x 34 x 7 cm
		外箱	4 內箱	6,000 pcs	37 x 37 x 28 cm
	*				

### ● 備註

1. 使用建議：使用於具震動場合時，建議加上 OFF DELAY 的設計；若震動過大時，建議選用光電式產品。
2. 建議接點容量：5 mA.
3. 導通率：針對開關進行 ON/OFF 測試，在 100 次的測試中，如果有 95 次導通，我們稱導通率 95%。

### ● 注意事項

1. 本產品主要用於自動化裝置、視像裝置、家用電器、信息裝置及通訊裝置等常用電子設備中，如果該產品要用於其它具有更高安全性及可靠性的耐久設備中（如生命維持裝置、宇宙航空裝置、防災及安全性裝置）時，請確認是否合用，或者問我方了解詳細情況。
2. 焊接流程完成後，請勿使用溶劑或類似物品清洗開關。
3. 使用水溶性助焊劑可能導致開關破損。
4. 不要將開關用於高濕或有沾濕可能性的環境中，因這樣的環境可能會引起端子間之漏電流。
5. 超過額定負荷使用時，有發生火災的可能性，故請勿超過負荷使用。

**勝特力材料 886-3-5753170**  
**勝特力电子(上海) 86-21-54151736**  
**勝特力电子(深圳) 86-755-83298787**  
[Http://www.100y.com.tw](http://www.100y.com.tw)