

勝特力材料 886-3-5753170
勝特力电子(上海) 86-21-34970699
勝特力电子(深圳) 86-755-83298787
[Http://www.100y.com.tw](http://www.100y.com.tw)



BFW40/E是組合了鑽架BFB2000和十字工作檯KT150的復合工具，不包括
刀具

20165

配備BFB2000,KT150及BFW40/E的銑/鑽系統

帶全波電子控制的控制單元，適用於220-240V,40VDC的二級電壓
功率消耗最大達250W

主軸轉速在900-6000rpm範圍內無級變速

包括扳手及硬化筒夾尺寸為2.35-3.0-3.2-4.0-5.0-6.0mm

重量：4.2kg

帶三個球軸承的電機提供直接的驅動力（不通過齒輪傳動）。實現了實際
無振動運行和極高的轉軸精確度。鋁壓鑄機頭的主軸頸徑為43mm（歐洲
標準）。外殼為玻璃纖維加強尼龍。應急停機開關易於使用。帶說明圖表，
標明適用各種不同物料銑及鑽孔的最佳速度

提示：

電機在40V直流電源下工作，由電源組控制器供電。在這樣的工況下，可達
到完美的控制特性且產生大的扭矩，即使在低速情況下（不包括組合工作
台鑽架和夾具）。還可配適用BFW40/E的夾頭

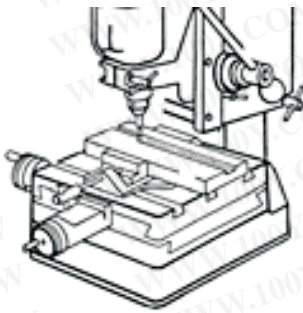

銑溝

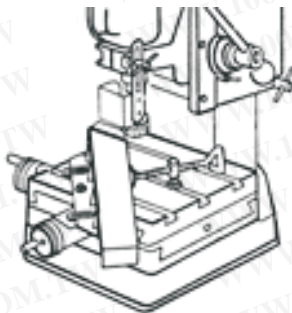

修邊

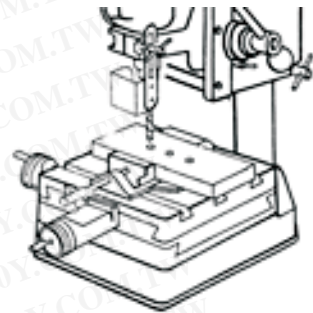

平行鑽孔

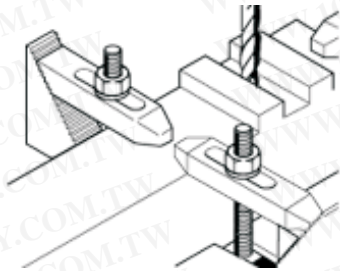

24257 梯形夾具

由2個梯形夾塊及2個鉗夾，2個螺母，2個T槽螺母組成，可固定高約35mm的工件，木盒包裝



24255 精密虎鉗

由鋼材銑制而成，可使用其側面及背面，鉗夾寬60mm，夾緊寬度46mm。全套配有固定螺栓，木盒包裝



24262 精密V夾塊 2塊

用於夾緊不同的工件，由淬火硬化鋼成對精密銑磨制成，V形有4種不同深度，但都呈90度
尺寸為50x30x30mm
堅固的筒夾及滾花旋鈕確保工件牢牢固定



24610 銑刀刀具(2-5mm)

HSS高速鋼，雙槽銑刀組2,3,4及5mm,4件套，全部為6mm柄徑，符合DIN327標準，木盒包裝

迷你魔精密立鑽銑檯

- 1 CNC銑制的燕尾榫導軌
- 2 清晰易讀的深度表，可設定鑽孔深度
- 3 堅固支柱 45mm,高500mm
- 4 精確刻劃，可設定歸零作精密的微動進給
- 5 可通過拔桿選擇精密進給
- 6 穩定的經機加工過的工作台，帶T槽

勝特力材料 886-3-5753170
勝特力电子(上海) 86-21-34970699
勝特力电子(深圳) 86-755-83298787
[Http://www.100y.com.tw](http://www.100y.com.tw)

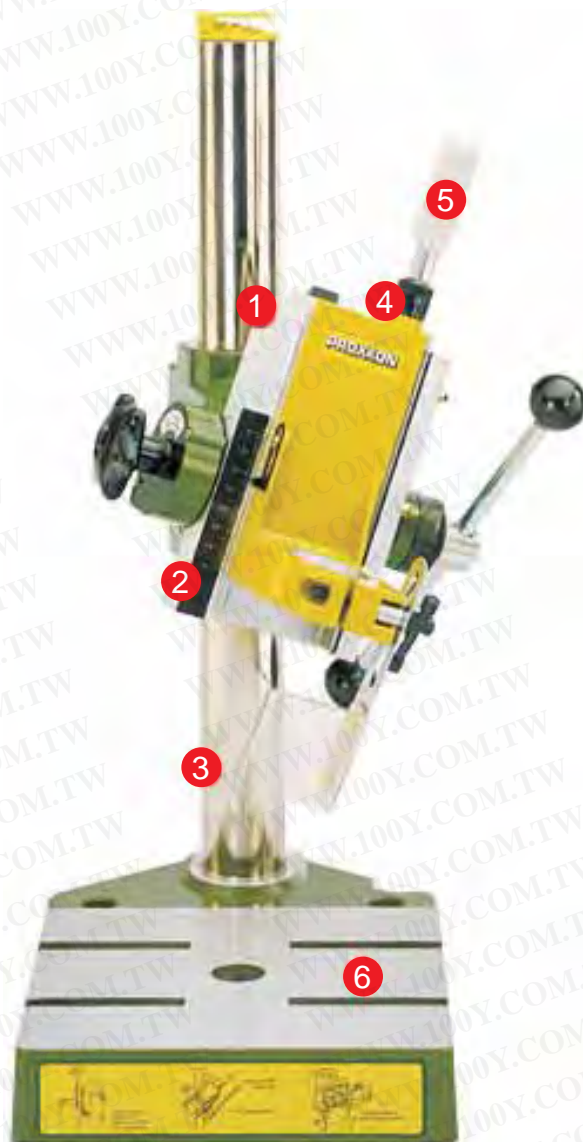

20000 迷你魔精密立鑽銑檯 BFB2000

楔形滑軌的機頭，可傾斜90度，多功能使用。斜鑽孔，無需特殊銑磨刀頭就可實現銑磨斜紋槽的功能。

工作檯尺寸：200x300mm

支柱高:500mm

有效距離：140mm(由支柱至鑽孔中心)

夾徑：43mm

適用世界名牌之鑽銑機種如：BOSCH, METABO, AEG, BLACK & DECKER及日本廠牌

重量：6.5kg

鋁制壓鑄組合工作台組件

20150

鋁制壓鑄組合工作台組件**KT150**

工作檯尺寸：200x200mm

X/Y縱橫行程：150x150mm

附3條T槽

重量：約為4.9公觔

(不包括右邊圖例所示的夾塊)



帶精密的經銑加工的楔形滑軌，同樣適用於金屬作業。可用於在鋼材、有色金屬、塑料及木料上進行雕刻、修邊、銑及開槽。每個滑軌都配備鎖緊螺釘。楔形榫/銅襯片可調節，以確保最小的間隙。通過帶調節刻度撥盤（刻度=0.05mm）的2個手輪進行進給調節。機加工過的工作台有3個T槽，用於固定虎鉗和夾具。帶預鑽定位孔的定位架，包括傾斜45度的固定螺絲及用於修邊的夾具

勝特力材料 886-3-5753170
勝特力电子(上海) 86-21-34970699
勝特力电子(深圳) 86-755-83298787
[Http://www.100y.com.tw](http://www.100y.com.tw)