

# 产品规格书

## SPECIFICATION

顾 客: \_\_\_\_\_

产 品 名 称: 直插式闪烁 LED 灯

产 品 型 号: 5mm 透明七彩慢闪

**LS-F5USRGBC-YBL**

胜特力材料 886-3-5753170  
胜特力电子(上海) 86-21-34970699  
胜特力电子(深圳) 86-755-83298787  
[Http://www.100y.com.tw](http://www.100y.com.tw)

## 一. 外型图

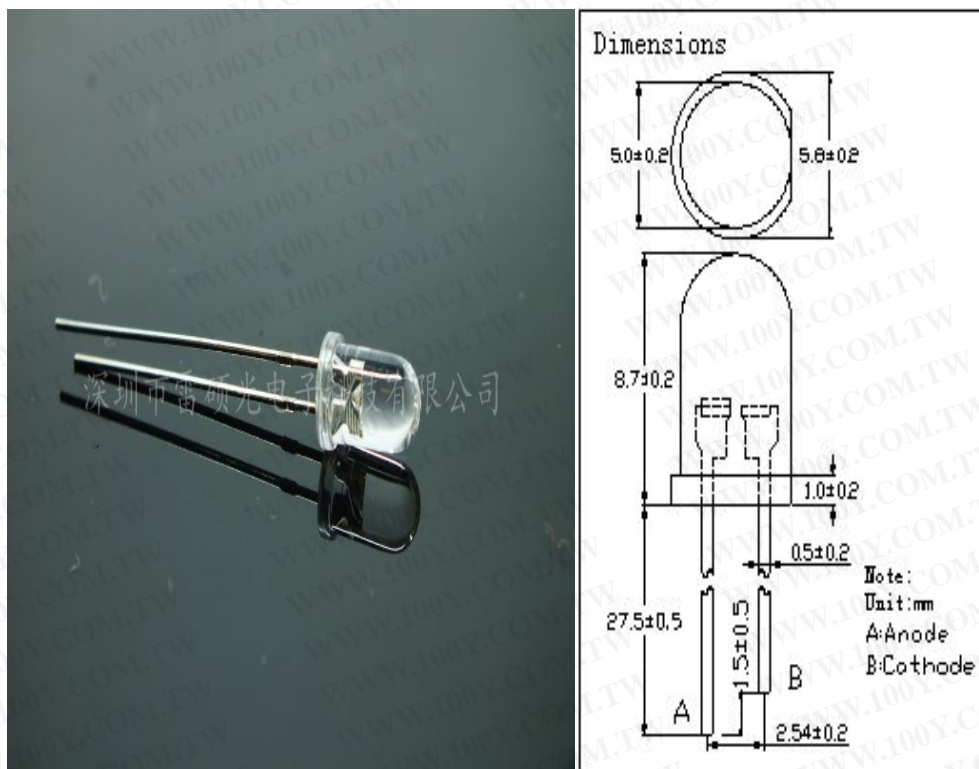

## 二. 光电参数 RED COLOR:

Parameter	Symbol	Min	Typ.	Max	Unit	Test Condition
Forward voltage	$V_F$	❖	2.00	2.25	V	IF=20 mA
Luminous intensity	$I_V$		900	❖	mcd	IF=20 mA
Peak emission wavelength	$\lambda_p$		620	625	nm	❖
Half intensity angle	$\Delta \Theta$	❖	35	❖	deg	❖

### GREEN COLOR:

Parameter	Symbol	Min	Typ.	Max	Unit	Test Condition
Forward voltage	$V_F$	❖	3.2	4	V	IF=20 mA
Luminous intensity	$I_V$		1100	❖	mcd	IF=20 mA
Peak emission wavelength	$\lambda_p$		520	525	nm	❖
Half intensity angle	$\Delta \Theta$	❖	35	❖	deg	❖

### BLUE COLOR:

Parameter	Symbol	Min	Typ.	Max	Unit	Test Condition
Forward voltage	$V_F$	❖	3.2	4	V	IF=20 mA
Luminous intensity	$I_V$		1000	❖	mcd	IF=20 mA
Peak emission wavelength	$\lambda_p$		460	465	nm	❖
Half intensity angle	$\Delta \Theta$	❖	35	❖	deg	❖

### 三.特征描述

七彩慢闪 LED 发光二极管

规格：5MM

颜色：七彩

角度：15—30

电流：20 mA

电压：3.0-3.4

亮度：2500-4500MCD

产品寿命：50000—80000 小时

特点：不必外接任何零部件，可以自动渐变闪烁，变化七种颜色。

### 四.注意事项

#### (一) LED 焊接条件

(1) 烙铁焊接：烙铁（最高 30W）尖端温度不超过 300℃；烙铁必需接地，静电不能超范围；焊接时间不超过 3 秒；焊接位置至少离胶体 3 毫米。

(2) 浸焊：浸焊最高温度 260℃；浸焊时间不超过 5 秒；浸焊位置至少离胶体 3 毫米。

#### (二) 引脚成形方法

(1) 必需离胶体 2 毫米才能折弯支架。

(2) 支架成形必须用夹具或由专业人员来完成。

(3) 支架成形必须在焊接前完成。

(4) 支架成形需保证引脚和间距与线路板上的一致。

#### (三) LED 安装方法

(1) 注意各类器件外线的排列，以防极性装错。器件不可与发热元件靠得太近，工作条件不要超过其规定的极限。

(2) 务必不要在引脚变形的情况下安装 LED。

(3) 当决定在孔中安装时，计算好面孔及线路板上孔距的尺寸和公差以免

支架受过度的压力。

(4) 安装 LED 时，建议用导套定位。

(5) 在焊接温度回到正常以前，必须避免使 LED 受到任何的震动或外力。

#### (四) 清洗

当用化学品清洗胶体时必须特别小心，因为有些化学品对胶体表面有损伤并引起褪色如三氯乙烯、丙酮等。可用乙醇擦拭、浸渍，时间在常温下不超过 3 分钟。

勝特力材料 886-3-5753170  
勝特力电子(上海) 86-21-34970699  
勝特力电子(深圳) 86-755-83298787  
[Http://www.100y.com.tw](http://www.100y.com.tw)